

フォトメトリック・ラジオメトリックセンサー



Model211	フォトメトリックセンサー	照度 Lux
Model3211	フォトメトリックセンサー	照度 Lux
Model221	ラジオメトリックセンサー	放射束 W
Model222	UV強化ラジオメトリックセンサー	放射束 W
Model2153V-12.5	フォトメトリックセンサー	輝度 cd/m ²
Model247	フラットレスポンスラジオメトリックセンサー	450 - 950 nm
ModelS2575	小型積分球	放射束 W
ModelS2575GE	ゲルマニウム小型積分球	放射束 W
ModelS2575R	フラットレスポンス小型積分球	450 - 950 nm
Model260	ミニチュアラジオメトリックセンサー	放射束 W
Model261	ゲルマニウムラジオメトリックセンサー	放射束 W
Model262	ミニチュアフラットレスポンスシリコンセンサー	放射束 W
Model263	ミニチュア フォトメトリックセンサー	照度 Lux
Model264	レーザーラジオメトリックシリコンセンサー	放射束 W
Model265 & 265M	ディスプレイ輝度センサー	輝度 cd/m ²
Model268P	ロープロファイル フォトメトリックセンサー	照度 Lux
Model268LP	ロープロファイルラジオメトリックセンサー	パワー W
Model268R	フラットレスポンス ラジオメトリックセンサー	パワー W
Model268UVC	ラジオメトリックセンサー	放射照度 W/cm ²
Model268UVA	ラジオメトリックセンサー	放射照度 W/cm ²
Model268Blue	ラジオメトリックセンサー	放射照度 W/cm ²
Model271	ゲルマニウム ラジオメトリックセンサー	パワー W
Model280 InGaAs	ラジオメトリックセンサー	放射束 W
Model288	フォトメトリックセンサー	照度 Lux

Model211 フォトメトリックセンサー



- 光束の測定値 (lm)
- 照度測定 (lux)
- 光度測定値 (cd)
- コサインリセプター (着脱式)

Model211は、シリコンディテクターとスペクトルマッチングされたフォトメトリックフィルターを組み合わせ、標準比視感度に一致するスペクトル応答性を持つように設計されています。コサインフィルターを内蔵することにより、指向性感度を大幅に低減し、使いやすさを追求しました。

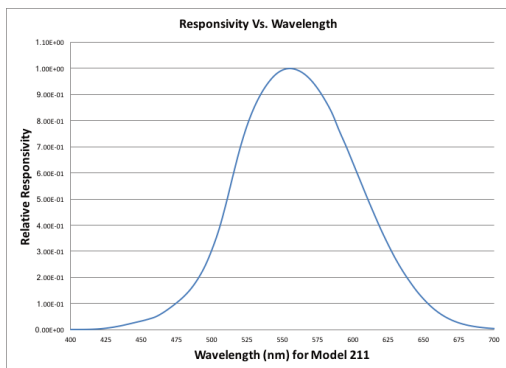

仕様	Model211
CIEV(λ)標準比視感度	f1' ≤ 3 % (標準) f1' ≤ 1.5% (特注)
受光部	シリコン 1.0 cm ²
立上り時間	3 μ秒
ダイナミックレンジ	1×10 ⁻² ~5×10 ⁵ lux
レスポンス時間	3.2 × 10 ⁻⁹ A/lux
校正	ISO 17025、NIST準拠
ケーブル	2mケーブル付属

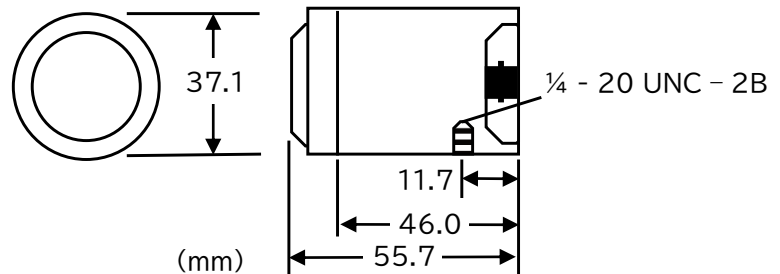

Model3211 フォトメトリックセンサー



- 光束の測定値 (lm)
- 照度測定 (lux)
- 光度測定値 (cd)

Model3211は、シリコンディテクターとフォトメトリックフィルターを組み合わせ、人間の標準比視感度にマッチしたスペクトル応答性を持つよう設計されています。特に青と紫のスペクトル部分において、スペクトルマッチングの誤差を低減させています。コサインフィルターが内蔵されているため、指向性感度が大幅に低減され、使いやすさが向上しています。

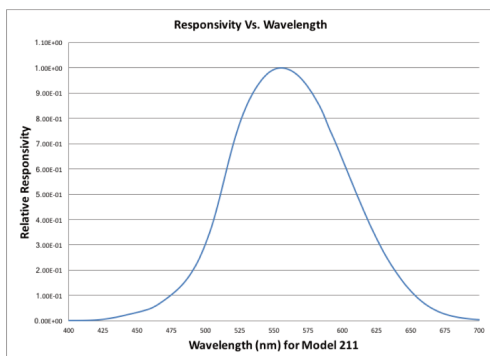

仕様	Model3211
CIEV(λ)標準比視感度	f1' ≤ 2.5 % (標準)
受光部	シリコン 1.0 cm ²
立上り時間	3 μ秒
ダイナミックレンジ	1×10 ⁻² ~5×10 ⁵ lux
レスポンス時間	3.2 × 10 ⁻⁹ A/lux
校正	ISO 17025、NIST準拠
ケーブル	2mケーブル付属

S400オプティカルメーター、積分球と互換性があります。
(1)コサインリセプター付単体。積分球を使用した場合、またはコサインリセプターを取り外した場合は数値が異なる場合があります。

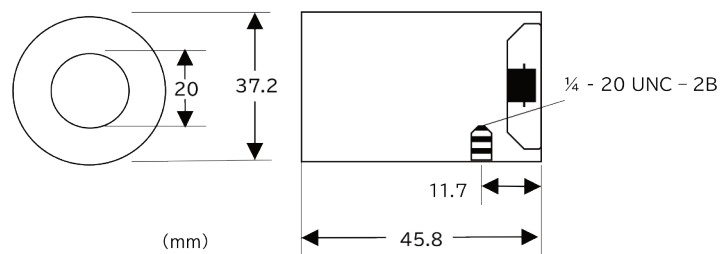

Model221 ラジオメトリックセンサー



Model221ラジオメトリックセンサーは、標準的なシリコンセンサーです。光学フィルター、拡散板、積分球、スパーサーなど、さまざまなアクセサリーと組み合わせることができます。

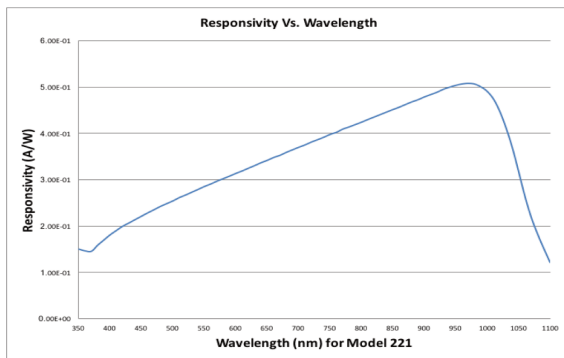

仕様	Model221
特長	高リニアリティ、低ノイズ
受光器	シリコン 1.0 cm ²
立上り時間	3 μ秒
ダイナミックレンジ	5×10 ⁻¹¹ ~2.4×10 ⁻³ W
レスポンス	5.1 × 10 ⁻¹ A/W@980nm
校正範囲	350~1100nm 10nmステップ
ケーブル	2mケーブル付属

S400オプティカルメーターと積分球に対応します。

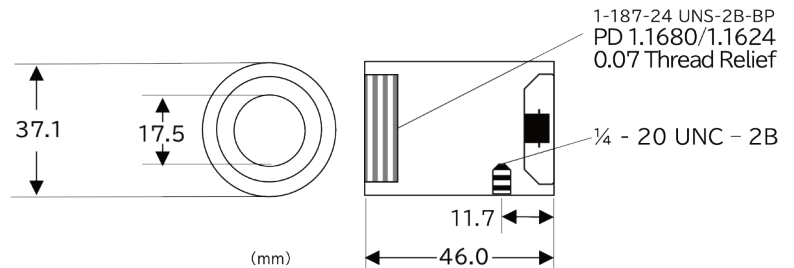

Model222 UV強化ラジオメトリックセンサー



Model222UV強化ラジオメトリックセンサーは、スペクトルのUV部分で校正された標準的なシリコンセンサーです。高い直線性と低ノイズ性能を持つラジオメトリックセンサーです。

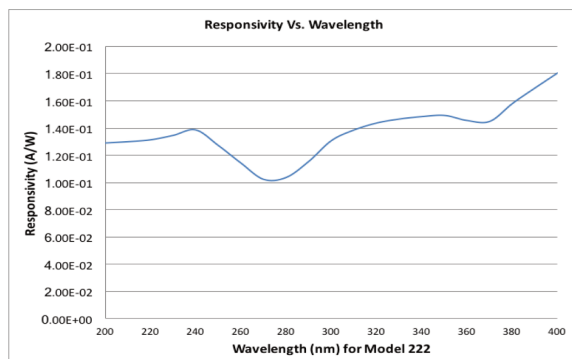

仕様	Model222
特長	高リニアリティ、低ノイズ
受光器	シリコン 1.0 cm ²
立上り時間	3 μ秒
ダイナミックレンジ	5×10 ⁻¹⁰ ~7.0×10 ⁻³ W
レスポンス	1.765 × 10 ⁻¹ A/W@400nm
校正範囲	200~400nm 10nmステップ
ケーブル	2m BNCケーブル付属

S400オプティカルメーターと積分球に対応します。

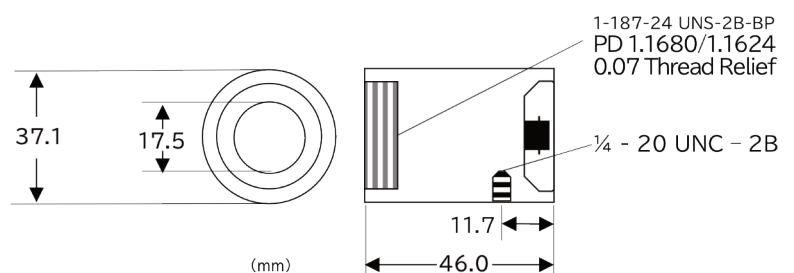

Model2153V-12.5 フォトメトリックセンサー



Modelモデル2153V-12.5は、12.5°の固定視野(FOV)*を提供するレンズ内蔵の輝度センサーです。ディスプレイの輝度など、拡散面や均一光源の輝度測定に最適です。

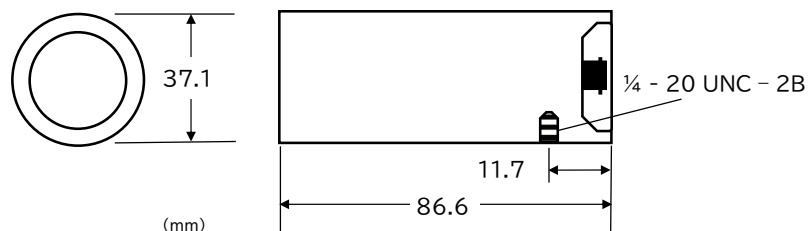
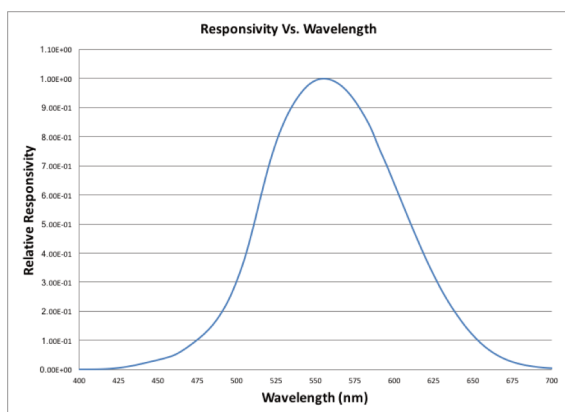

仕様	Model2153V-12.5
測定単位	nit(cd/m ²)
CIEV(λ)標準比視感度	f1' ≤ 3 %
受光部	シリコン 1.0 cm ²
立上り時間	3 μ秒
ダイナミックレンジ	1.0×10 ⁻² ~1.0×10 ⁶ cd/m ²
レスポンス時間	1.483 x 10 ⁻⁹ cd/m ²
校正	ISO 17025、NIST準拠
ケーブル	2m BNCケーブル付属

* ご要望に応じてその他の FOV (1°、2°、3°、4°、7°、8.5°、10°)もご利用可能です。S400オプティカルメーターと互換性があります。

Model247フラットレスポンス ラジオメトリックセンサー



Model247ラジオメトリックセンサーは、青色から近赤外までフラットな応答性を実現する精密ラジオメトリックフィルターを搭載しています。このセンサーは、高い直線性と低ノイズ性能を持ちます。

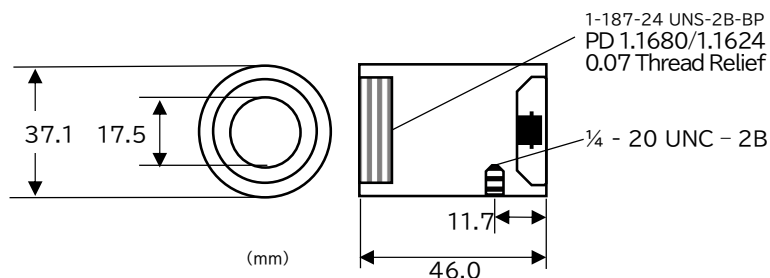
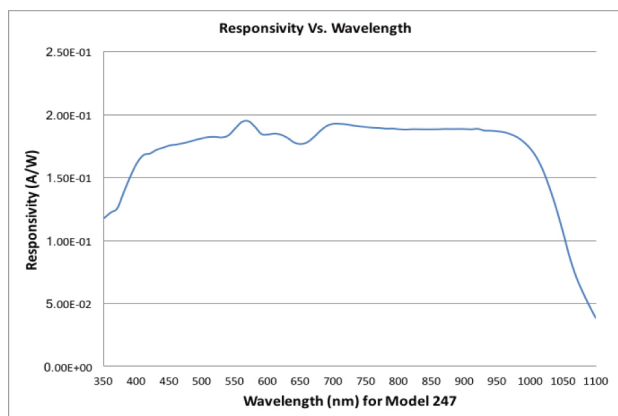

仕様	Model247
特長	スペクトル平坦度 > 93% 450 - 950 nm
受光器	シリコン 1.0 cm ²
立上り時間	3 μ秒
ダイナミックレンジ	1.3×10 ⁻¹⁰ ~6.4×10 ⁻³ W
レスポンス	1.9 x 10 ⁻¹ A/W@630nm
校正範囲	350~1100nm 10nmステップ
ケーブル	2m BNCケーブル付属

S400オプティカルメーターと積分球に対応します。

Model S2575 小型積分球



S2575積分球は、Model260センサーと2575積分球(直径50mm)で構成されています。このユニットは、WまたはmWでの測定が可能です。

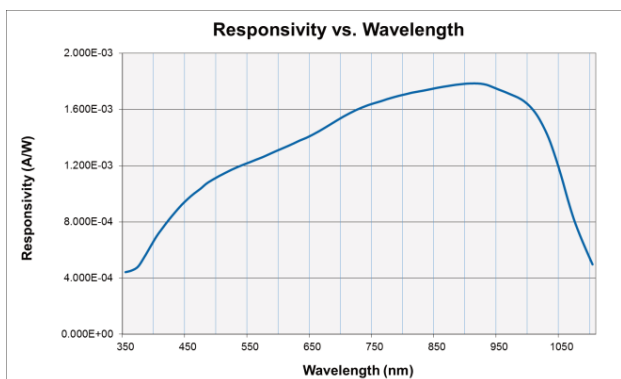

仕様	Model S2575
測定単位	W または mW
受光部	シリコン 0.34 cm ²
立上り時間	1 μ秒
アパーチャー径	φ5mm
ダイナミックレンジ	3.0×10 ⁻⁸ ~9.5×10 ⁻¹ W
レスポンス時間	1.7 x 10 ⁻³ A/W@940nm
校正	@633nm
オプション校正範囲	350~1100nm
ケーブル	2mケーブル付属

S400オプティカルメーターに対応します。

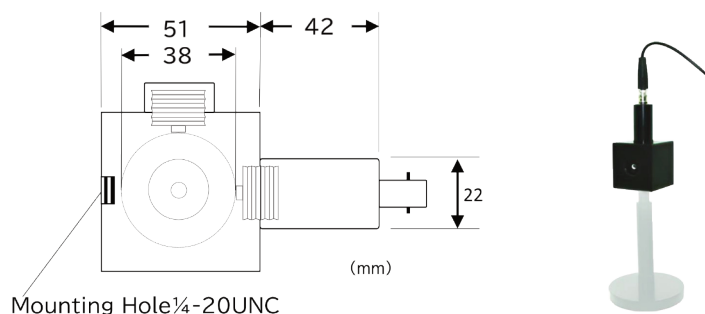

Model S2575GE ゲルマニウム小型積分球



S2575GEは、Model261ゲルマニウムセンサーと2575積分球(直径50mm)で構成されています。このユニットの測定単位は、WまたはmWです。近赤外1300~1550nmの波長に最適化されています。

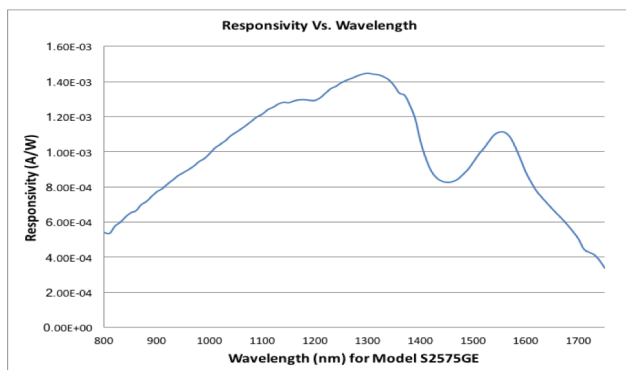

仕様	Model S2575GE
測定単位	W または mW
受光部	ゲルマニウム 0.50 cm ²
立上り時間	4 μ秒
アパーチャー径	φ5mm
ダイナミックレンジ	3.0×10 ⁻⁹ ~1.6 W
レスポンス時間	1.9 x 10 ⁻³ A/W@1300nm
校正	800~1750nm 10nmステップ
ケーブル	2mケーブル付属

S400オプティカルメーターに対応します。

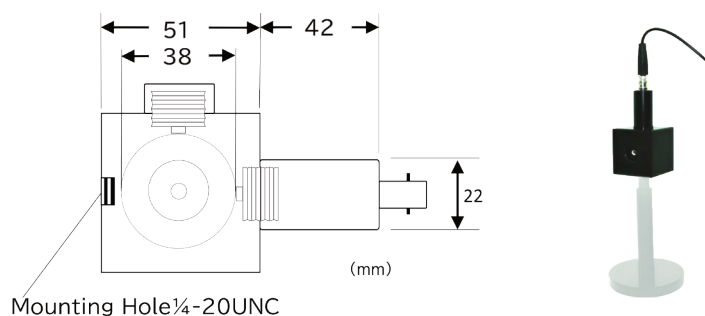

Model S2575R フラットレスポンス 小型積分球



S2575R積分球は、Model 262シリコンセンサーと2575積分球(直径50mm)で構成されています。このユニットには放射性フィルターが内蔵されており、青色から近赤外までフラットな応答で、WまたはmWの測定に対応します。

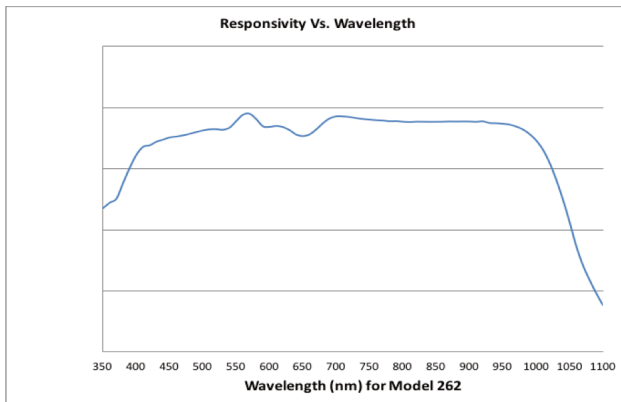

仕様	Model S2575R
特長	スペクトル平坦度 > 93% 450 - 950 nm
受光器	シリコン 0.34 cm ²
立上り時間	1 μ秒
アパーチャー径	φ5mm
ダイナミックレンジ	6.0×10 ⁻⁸ ~1.8 W
レスポンス	9.0 × 10 ⁻⁴ A/W@740nm
校正範囲	350~1100nm 10nmステップ
ケーブル	2mケーブル付属

S400オプティカルメーターに対応します。

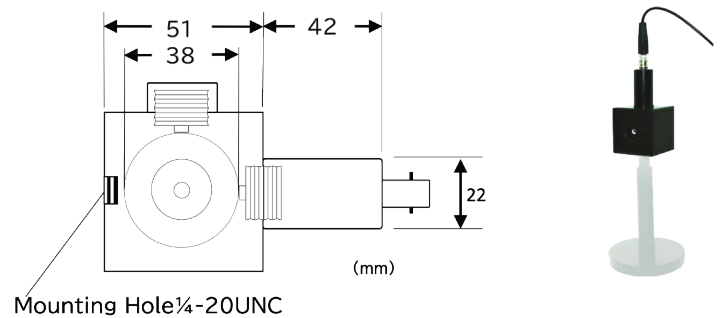

Model 260 ミニチュア ラジオメトリックセンサー



Model 260は、ミニチュアシリコンセンサーです。ミニチュアシリーズの積分球や他のアクセサリとの併用が可能です。

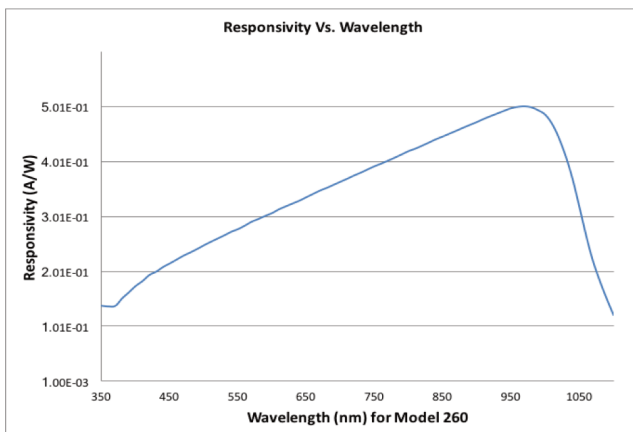

仕様	Model 260
特長	高リニアリティ、低ノイズ、コンパクトなパッケージデザイン
受光器	シリコン 0.34 cm ²
立上り時間	1 μ秒
ダイナミックレンジ	5.0×10 ⁻¹¹ ~1.5×10 ⁻³ W
レスポンス	5.1 × 10 ⁻¹ A/W@980nm
校正範囲	350~1100nm 10nmステップ
ケーブル	2mケーブル付属

S400オプティカルメーターに対応します。

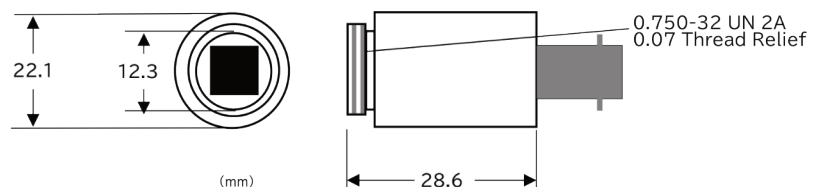

Model261ゲルマニウム ラジオメトリックセンサー



Model261ラジオメトリックセンサーは、ミニチュアシリーズのゲルマニウムセンサーです。ミニチュアシリーズの積分球や他のアクセサリとの併用が可能です。

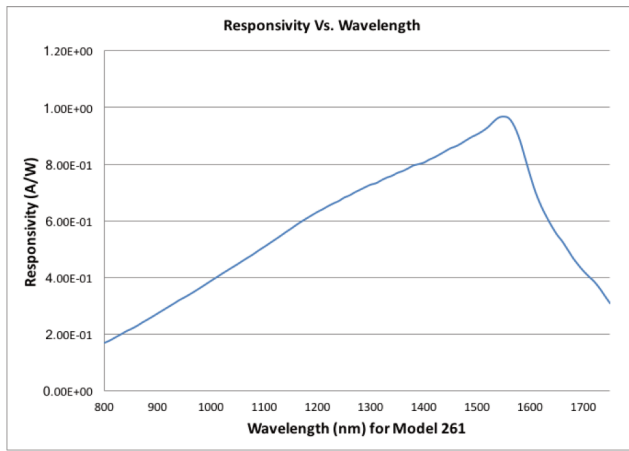

仕様 Model 261

特長	通信用波長に最適
受光器	ゲルマニウム 0.50 cm ²
立上り時間	4 μ秒
ダイナミックレンジ	5.0×10 ⁻¹⁰ ~6.0×10 ⁻³ W
レスポンス	7.6 × 10 ⁻¹ A/W@1300nm
校正範囲	800~1750nm 10nmステップ
ケーブル	2mケーブル付属

S400オプティカルメーター、積分球(1718アダプター)に対応します。

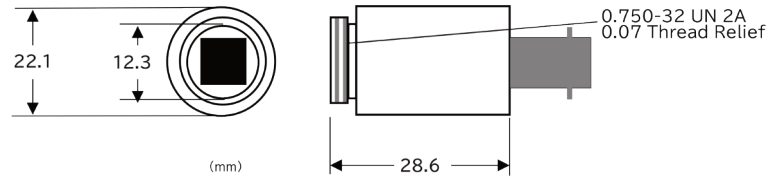

Model262 ミニチュア フラットレスポンス シリコンセンサー



Model262は、青色から近赤外までフラットな応答性を持つ、ミニチュアシリーズのシリコンセンサーです。ミニチュアシリーズ積分球や他のアクセサリとの併用が可能です。

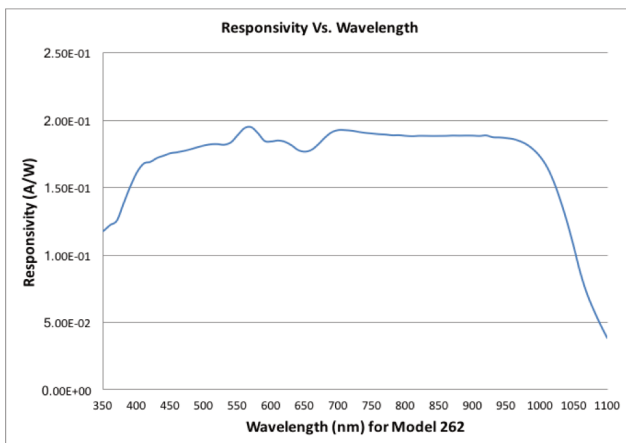

仕様 Model262

特長	スペクトル平坦度 > 93% 450 - 950 nm
受光器	シリコン 0.34 cm ²
立上り時間	1 μ秒
ダイナミックレンジ	1.3×10 ⁻¹⁰ ~4.0×10 ⁻³ W
レスポンス	1.9 × 10 ⁻¹ A/W@630nm
校正範囲	350~1100nm 10nmステップ
ケーブル	2mケーブル付属

S400オプティカルメーターと積分球に対応します。

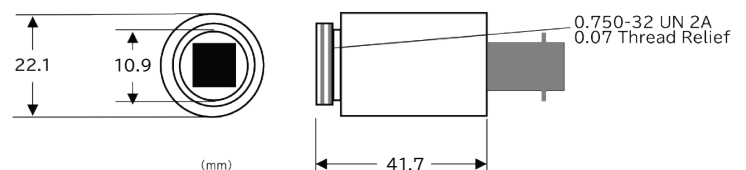

Model263 ミニチュア フォトメトリックセンサー



Model263は、シリコンとフォトメトリックフィルターを組み合わせ、標準比視感度にマッチした分光感度特性を持つように設計されています。コサインフィルタを内蔵することにより、指向性感度や使いやすさが大幅に向上しています。

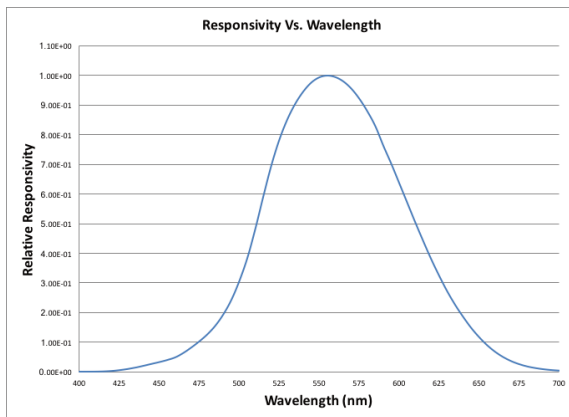

仕様	Model263
CIEV(λ)標準比視感度	f1' ≤ 3% (標準) f1' ≤ 1.5% (特注)
受光部	シリコン 0.34 cm ²
立上り時間	1 μ秒
ダイナミックレンジ	5×10 ⁻¹ ~5×10 ⁵ lux
レスポンス時間	7.3 × 10 ⁻¹⁰ A/lux
校正	ISO 17025、NIST準拠
ケーブル	2m BNCケーブル付属

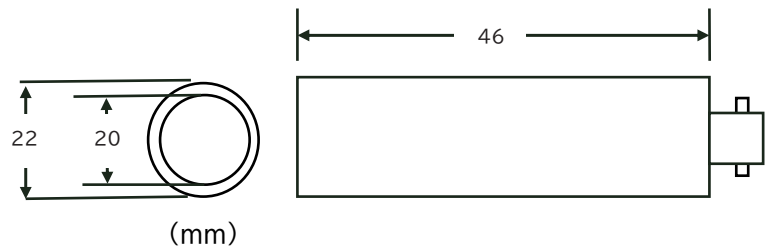

Model264 レーザー ラジオメトリックシリコンセンサー



Model264は、レーザーパワー測定用に特別に設計されたミニチュアシリーズのシリコンセンサーです。光パワーを減衰させるためのディフューザーと小口径アパーチャーが内蔵されています。

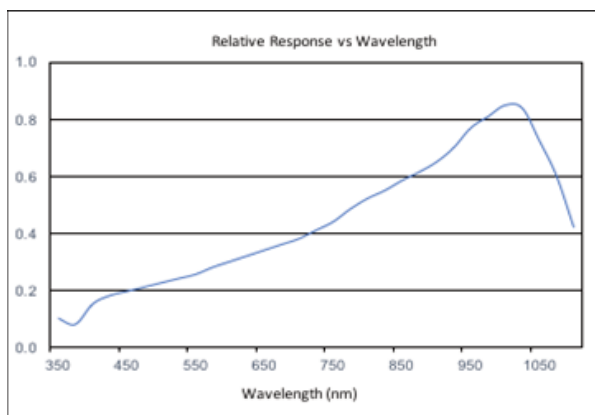

仕様	Model 264
特長	ディフューザー、レーザーアッテネーター内蔵
受光器	シリコン 0.34 cm ²
立上り時間	1 μ秒
アパーチャー径	φ7mm
ダイナミックレンジ	3.5×10 ⁻⁸ ~4.0×10 ⁻² W
レスポンス	2.4 × 10 ⁻³ A/W@630nm
校正範囲	350~1100nm ユーザー指定のステップ
ケーブル	2mケーブル付属
S400オプティカルメーター、積分球に対応します。	

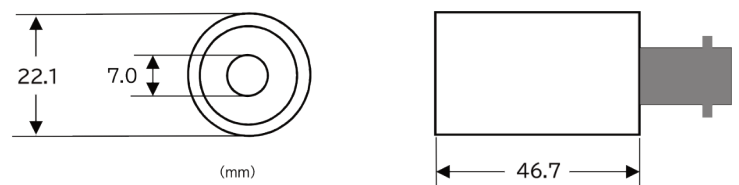

Model265 & 265M ディスプレイ輝度センサー



Model265は、ディスプレイの輝度を測定するために特別に設計された輝度ヘッドです。レンズ型で13°の固定視野を持ち、ソフトラバー製のライトシェードが外光による誤差をなくし、測定中にディスプレイを傷つけません。

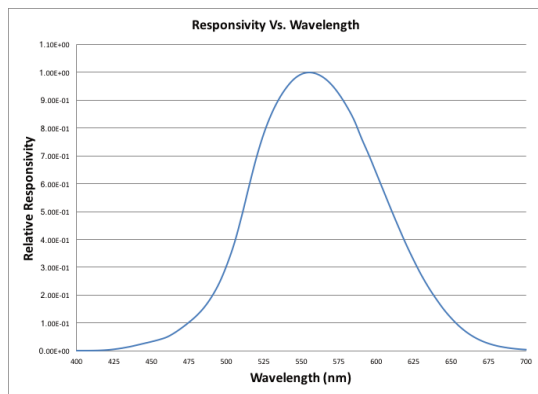

仕様	Model263
視野角	13°
CIEV(λ)標準比視感度	f1' ≤ 3% (標準) f1' ≤ 1.5% (特注)
受光部	シリコン 0.34 cm ²
ダイナミックレンジ	1×10 ⁻³ ~1×10 ⁵ cd/m ²
レスポンス時間	1.1 × 10 ⁻⁹ A/cd/m ² @555nm
校正	ISO 17025、NIST準拠
ケーブル	2m BNCケーブル付属

S400オプティカルメーター、積分球に対応します。

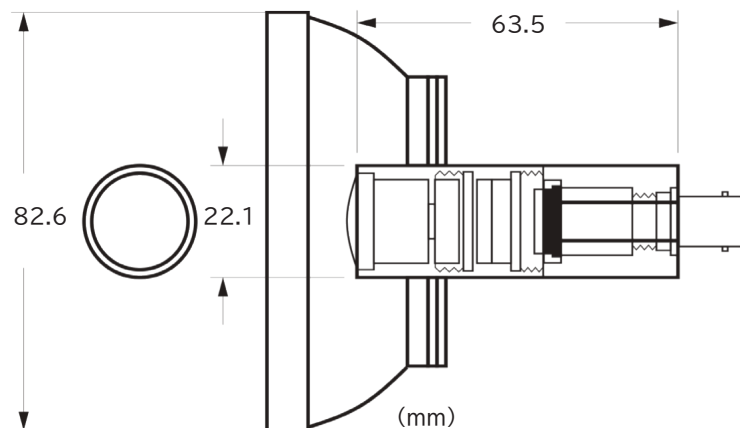

Model268P ロープロファイル フォトメトリックセンサー



Model268Pは、機械的スペースが限られたアプリケーション用に設計された薄型の照度センサです。この照度センサは、標準比視感度に適合した分光感度特性を持っており、シリコンと分光感度特性の一致したフォトメトリックフィルターを組み合わせて設計されています。コサインフィルタを内蔵しているため、指向性感度や使い勝手が大幅に改善されています。

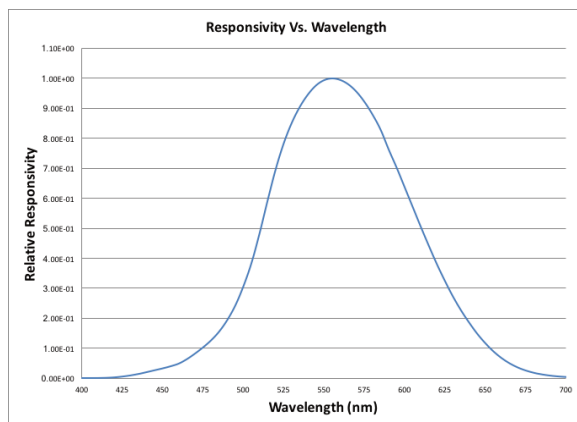

仕様	Model3211
CIEV(λ)標準比視感度	f1' ≤ 3% (標準) f1' ≤ 1.5% (特注)
受光部	シリコン 1.0 cm ²
立上り時間	3 μ秒
ダイナミックレンジ ⁽¹⁾	1×10 ⁻³ ~2×10 ⁴ lux
レスポンス時間 ⁽¹⁾	7.3 × 10 ⁻¹⁰ A/lux@555nm
校正	ISO 17025、NIST準拠
ケーブル	1.5mケーブル付属

S400オプティカルメーター、積分球と互換性があります。
(1)コサインリセプター付単体。積分球を使用した場合、またはコサインリセプターを取り外した場合は数値が異なる場合があります。

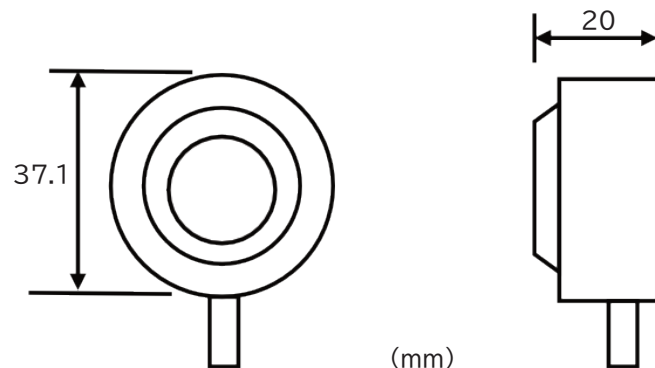

Model268LP ロープロファイル ラジオメトリックセンサー



Model268LPは、機械的なクリアランスが限られたアプリケーション向けに設計された薄型のセンサーです。ワットまたはmWの単位で放射束を測定できます。

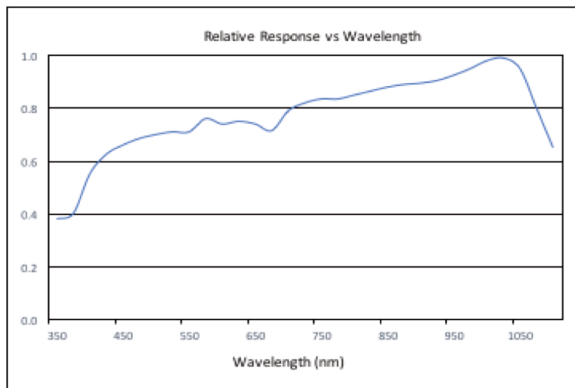

仕様	Model268LP
特長	限られたスペースでの測定に適したロープロファイル型
受光部	シリコン 1.0 cm ²
立上り時間	3 μ秒
ダイナミックレンジ	7×10 ⁻¹⁰ ~6×10 ⁻² W
レスポンス時間	2.7 x 10 ⁻² A/W@630nm
校正範囲	350~1100nm 10nmステップ
ケーブル	2mケーブル付属

S400オプティカルメーターと互換があります。

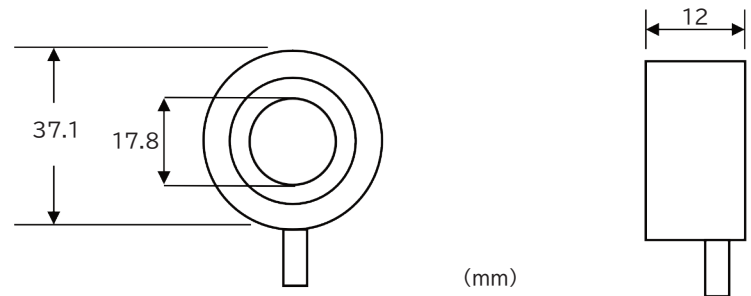

Model268R フラットレスポンス ラジオメトリックセンサー



Model268Rは、機械的なクリアランスが限られたアプリケーションのために設計された薄型のセンサーです。フラットフィルター/ディフューザーを内蔵しており、青色から近赤外までフラットな応答が得られます。

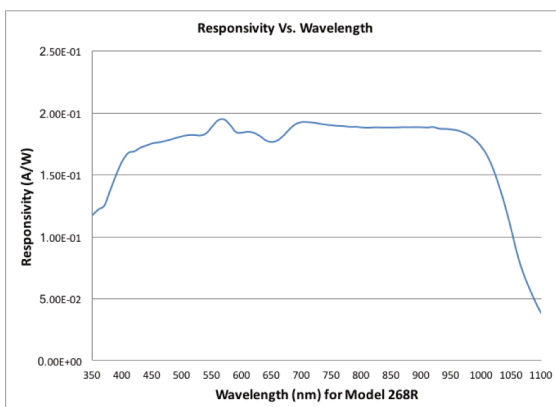

仕様	Model268R
特長	スペクトル平坦度 > 93% 450 - 950 nm
受光器	シリコン 1.0 cm ²
立上り時間	3 μ秒
ダイナミックレンジ	1.3×10 ⁻¹⁰ ~6.0×10 ⁻³ W
レスポンス	2.0 x 10 ⁻¹ A/W@633nm
校正範囲	350~1100nm 10nmステップ
ケーブル	1.5mケーブル付属

S400オプティカルメーターと積分球に対応します。

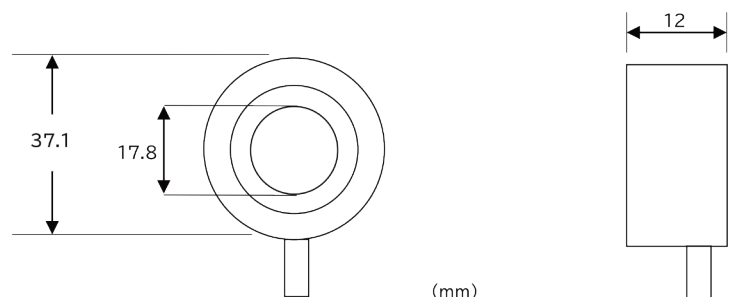

Model268UVC ラジオメトリックセンサー



Model268UVCは、メカニカルクリアランスが制限されるアプリケーション用に設計された薄型のセンサーです。このユニットは、内蔵フィルタを介してスペクトルのUVC部分(200~290 nm)の254nmでの測定用に最適化されており、W/cm²単位で放射照度を測定するためのディフューザが含まれています。

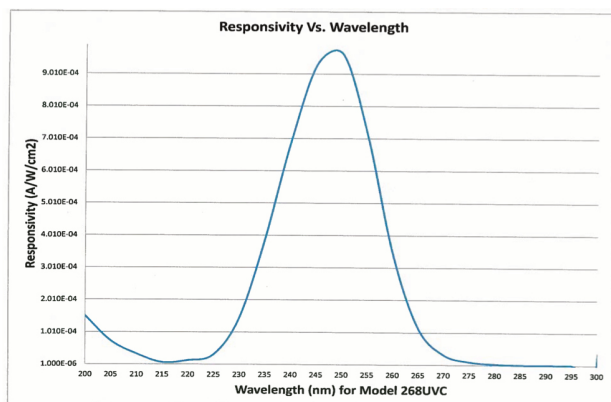

仕様	Model268UVC
特長	放射照度測定 W/cm ²
受光器	シリコン 1 cm ²
立上り時間	3 μ秒
アパーチャー径	φ11.2 mm
ダイナミックレンジ	5.0×10 ⁻⁸ ~5.0×10 ⁻¹ W/cm ²
レスポンス	2.4 x 10 ⁻³ A/W/cm ² @254nm
ケーブル	1.5m BNCケーブル付属

S400オプティカルメーターに対応します。

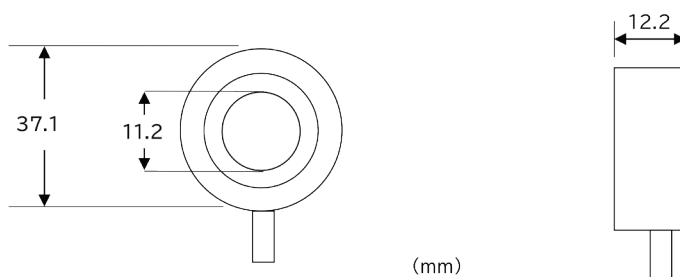

Model268UVA ラジオメトリックセンサー



Model268UVAは、機械的なクリアランスが限られたアプリケーション向けに設計された薄型のセンサーです。このユニットは、内蔵フィルタを介してスペクトルのUVA部分(320~400 nm)の365nm測定用に最適化されており、W/cm²単位で放射照度を測定します。

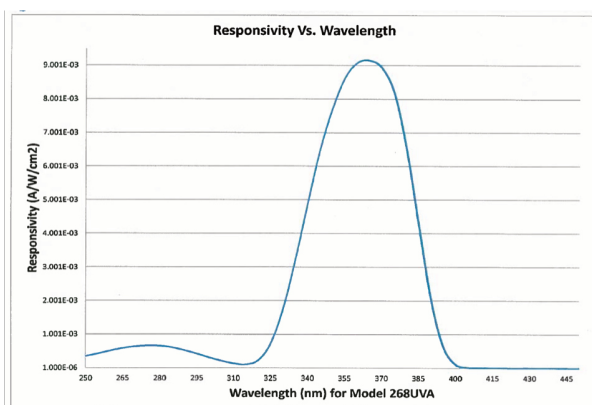

仕様	Model268UVA
特長	放射照度測定 W/cm ²
受光器	シリコン 1 cm ²
立上り時間	3 μ秒
アパーチャー径	φ17.8 mm
ダイナミックレンジ	5.0×10 ⁻¹⁰ ~1.0×10 ⁻¹ W/cm ²
レスポンス	2.0 x 10 ⁻² A/W/cm ² @365nm
ケーブル	一体型1.5m BNCケーブル付属

S400オプティカルメーターに対応します。

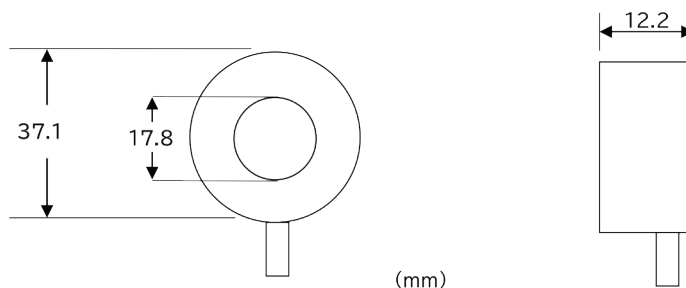

Model268Blue ラジオメトリックセンサー



Model268Blueは、機械的なクリアランスが限られたアプリケーション用に設計された薄型のセンサーです。このユニットは、内蔵フィルタを介して450 nmを中心としたスペクトルの青色部分の測定用に最適化されており、W/cm²またはmW/cm²単位で放射照度を測定します。

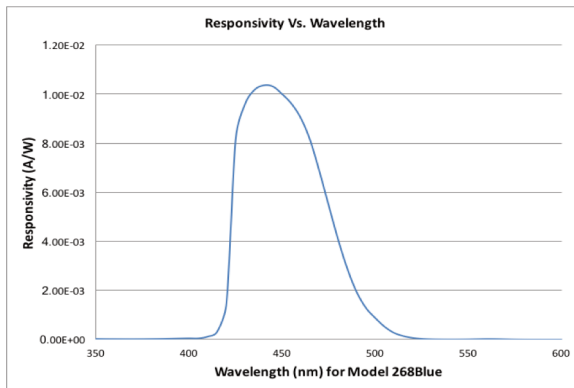

特長	放射照度測定 W/cm ²
受光器	シリコン 1.0 cm ²
立上り時間	3 μ秒
アパーチャー径	φ18mm
ダイナミックレンジ	5.0×10 ⁻¹⁰ ~5.0×10 ⁻² W/cm ²
レスポンス	3.1 x 10 ⁻² A/W/cm ² @450nm
校正範囲	400~500nm
ケーブル	1.5mケーブル付属

S400オプティカルメーターに対応します。

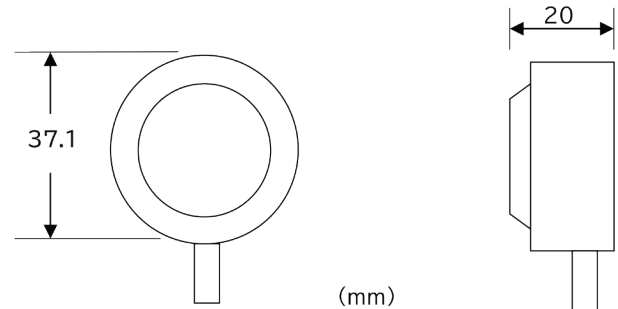

Model271 ゲルマニウム ラジオメトリックセンサー



Model271はゲルマニウムディテクターを内蔵し、光学フィルター、ディフューザー、積分球、スパーサーなど幅広いアクセサリと組み合わせることができる放射線測定用センサーです。

Model 271 GE Spectral Responsivity

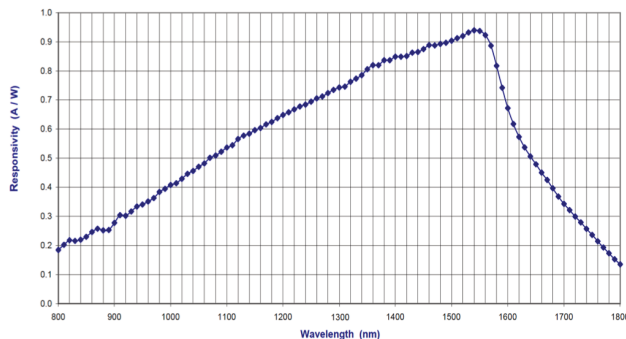

特長	反射防止コーティングを施したサファイアウインドウを搭載
受光器	ゲルマニウム 1.0 cm ²
立上り時間	11 μ秒
ダイナミックレンジ	5.0×10 ⁻¹⁰ ~6.0×10 ⁻³ W
レスポンス	6.5 x 10 ⁻¹ A/W@1300nm 7.5 x 10 ⁻¹ A/W@1550nm
校正範囲	800~1750nm 10nmステップ
ケーブル	2mBNCケーブル付属

S400オプティカルメーターと積分球に対応します。

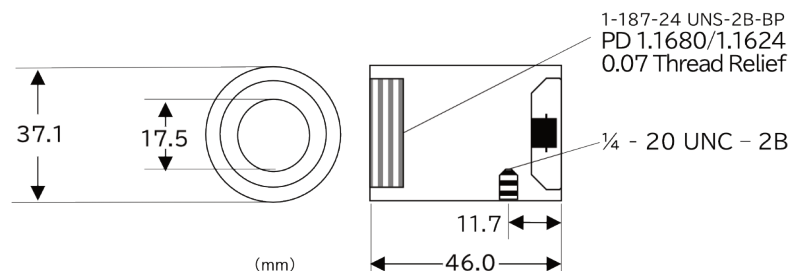

Model280 InGaAs ラジオメトリックセンサー



Model280ラジオメトリックセンサーは、ミニチュアシリーズのインジウム-ガリウム-ヒ素センサーで、特に1550nmでの測定に適しています。ミニチュアシリーズの積分球や他のアクセサリとの併用が可能です。

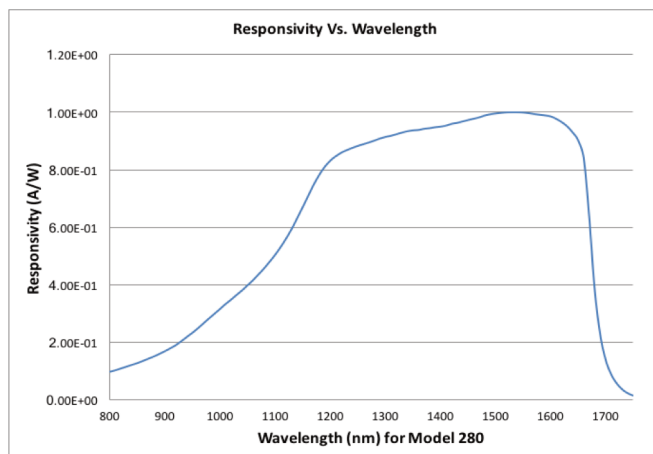

仕様	Model280 InGaAs
特長	ダイナミックレンジは-8.5~+3.5dBm、非常に低ノイズです。
受光器	InGaAs 3mm ²
立上り時間	100ナノ秒
ダイナミックレンジ	1.4×10 ⁻⁴ ~2.2×10 ⁻³ W
レスポンス	9.5 x 10 ⁻¹ A/W@1550nm
校正範囲	800~1750nm 10nmステップ
ケーブル	2mケーブル付属

S400オプティカルメーターと積分球(1718アダプターが必要)に対応します。

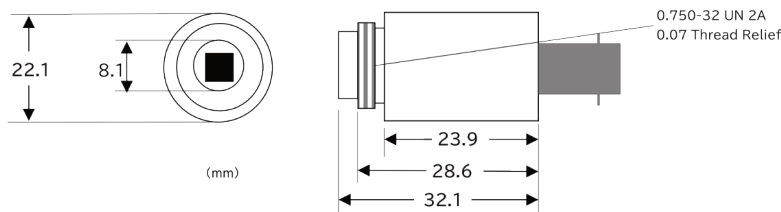

Model288 フォトメトリックセンサー



- 光束の測定値 (lm)
- 照度測定 (lux)
- 光度測定値 (cd)

Model288は、標準比視感度のスペクトル反応に一致するように、高度なフォトメトリックフィルターを使用して設計されています。Model288は、手頃な価格で最高の精度を提供します。

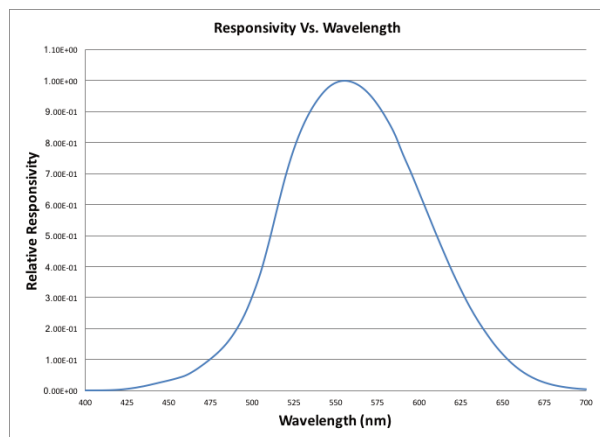

仕様	Model288
CIEV(λ) 標準比視感度	f1' ≤ 3 % (標準) f1' ≤ 1.5% (特注)
受光部	シリコン 1.0 cm ²
立上り時間	3 μ秒
ダイナミックレンジ	0.5×10 ⁻³ ~4.7×10 ⁴ lux
レスポンス時間	2.67 x 10 ⁻⁹ A/lux 1.35 x 10 ⁻¹ A/lux
校正	ISO 17025、NIST準拠
パッケージ	フィルター/センサー一体型、2mBNCケーブル付き

S400オプティカルメーターに対応します。

